

**ИНСТРУКЦИЯ ПО УСТАНОВКЕ  
И ПОДКЛЮЧЕНИЮ КОМПЛЕКСА  
СЕКУНДАНТ "АКУСТИК"  
"ГОРИЗОНТ-МИНИ"**

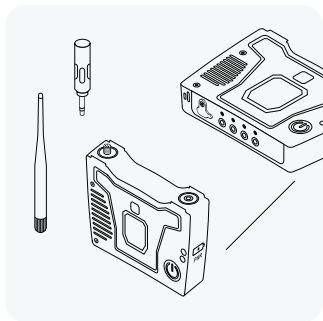

# ОПРЕДЕЛЕНИЕ УСТРОЙСТВ И ЭЛЕМЕНТОВ КОМПЛЕКТА:



Блок «Акустик», его датчик температуры и антенна

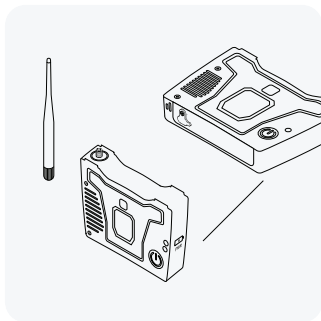

Блок «Шлюз» и его антенна

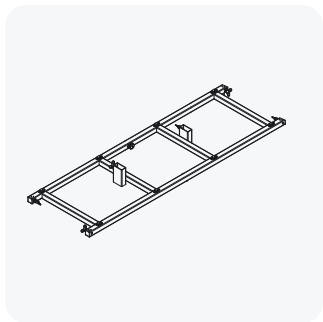

Рамка «Горизонт-Мини»

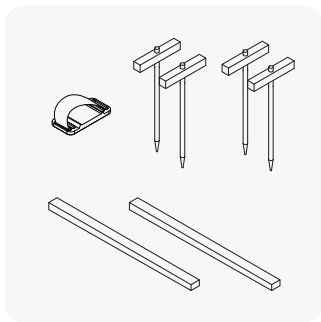

Комплект системы крепления, слева направо: держатель с велкро, колья, рейки

# СБОРКА СИСТЕМЫ "ГОРИЗОНТ-МИНИ"

## 01

Установите 4 колышка в рамку в соответствующие места. Отрегулируйте рамку с помощью пузырькового уровня и установите её на высоте более 10 см от уровня земли.

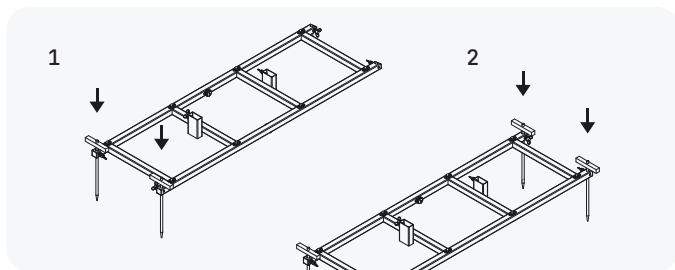

## 02

Зафиксируйте барашками рамку на колышках.

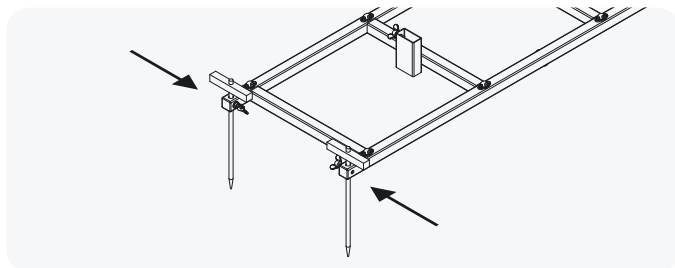

# 03

Вставьте в соответствующие места рейки и зафиксируйте их барашками. Рекомендованная длина реек до 1 метра.

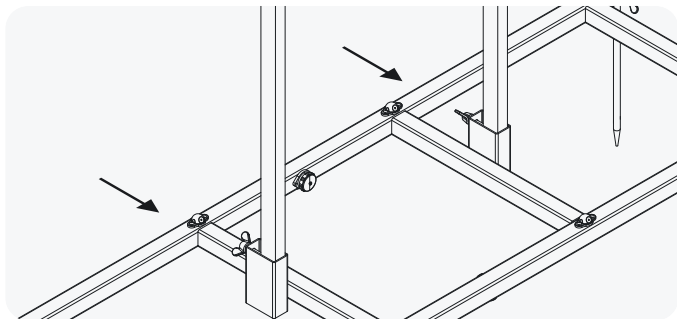

**Внимание!**

Расположите рамку так, чтобы микрофоны и наклейка «К СТРЕЛКУ» были направлены в сторону стрелковой позиции.

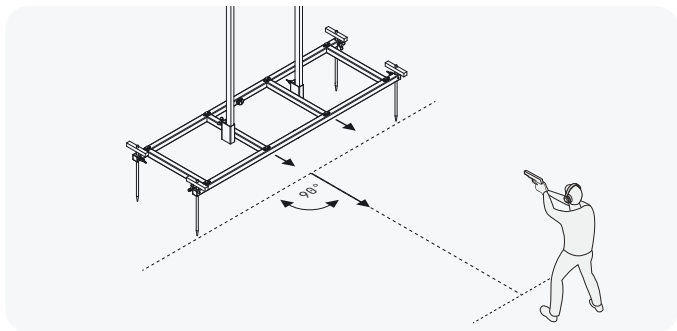

## ВНИМАНИЕ!

Не устанавливайте систему под углом или с креном, так как существенные отклонения от допустимой зоны пузырькового уровня влияют на корректность собираемой статистики и искажает результативность стрельбы.

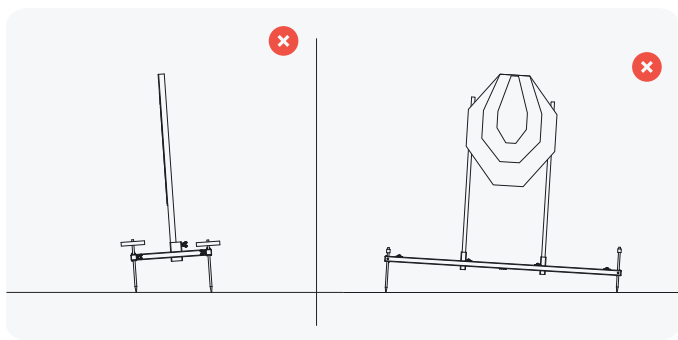

## 04

Зафиксируйте мишень на рейках в верхней части так, чтобы её центр был на высоте примерно 85 см от верхней плоскости рамки.

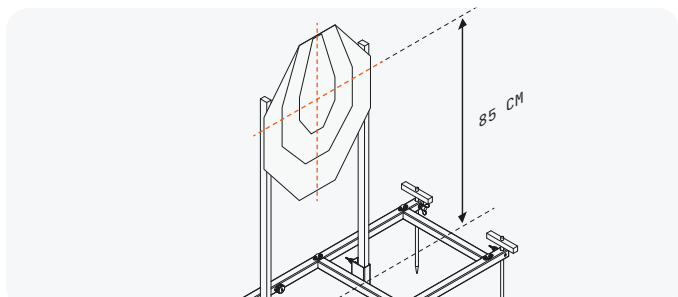

## 05

Убедитесь, что мишень находится в горизонтальном положении и не повернута относительно рамки.

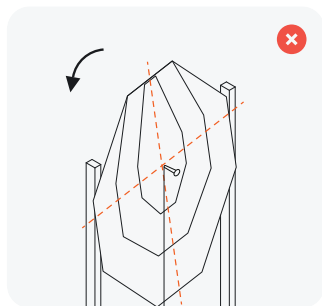
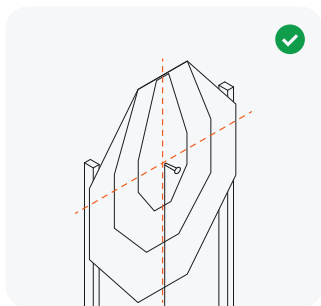

## 06

Установите датчик температуры и антенну на блок "Акустик". После этого подключите микрофонные кабели, соблюдая соответствие цветовой маркировки на кабелях, и разъёмах на блоке.

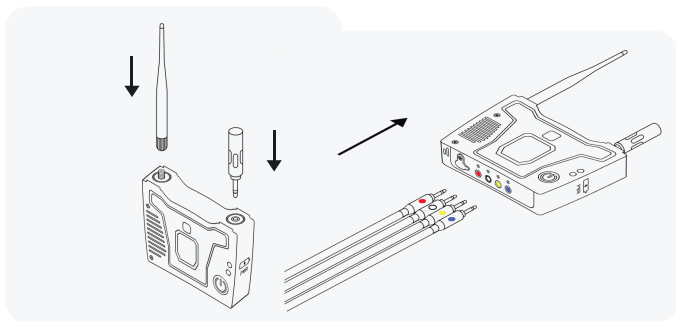

# 07

Закрепите блок «Акустик» на вертикальной перекладине с помощью держателя с велкро из комплекта.

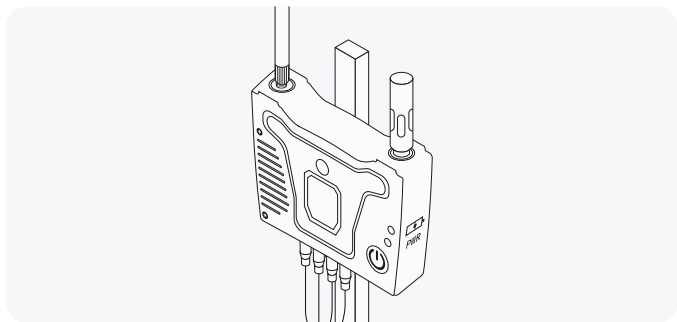

**Внимание!**

Минимальная рекомендованная высота установки блока «Акустик» и «Шлюз» относительно уровня земли – 1 м для дистанций до 300 м, и 1,7 м для дистанции до 1000 м.

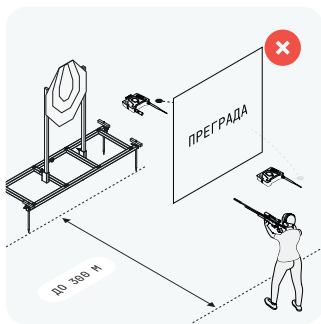
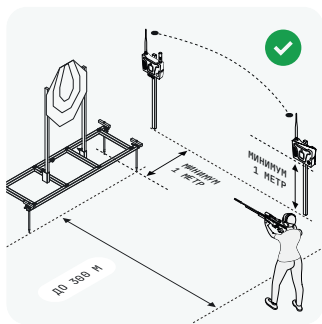

# 07

Включите блок «Акустик» соответствующей кнопкой, убедитесь, что загорелся зеленый светодиод, сигнализирующий включение.

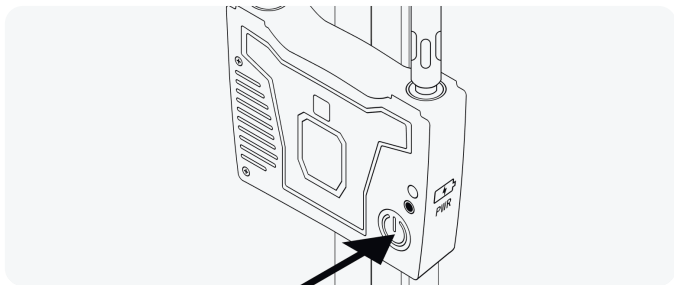

## ПОДКЛЮЧЕНИЕ К ПРИЛОЖЕНИЮ

# 01

Присоедините антенну к блоку «Шлюз» и включите его соответствующей кнопкой, убедитесь, что загорелся зеленый светодиод, сигнализирующий включение.

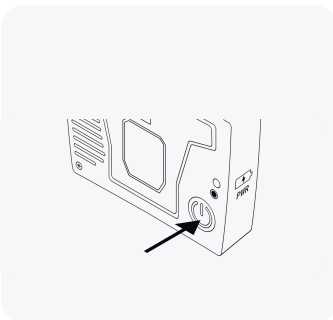
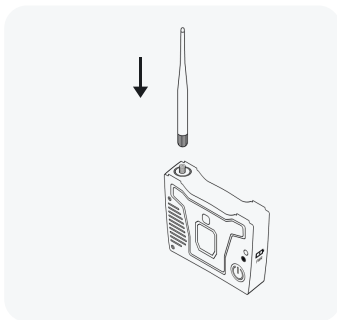

## 02

Откройте приложение, найдите в списке обнаруженных устройств Ваш «Шлюз» с номером, соответствующим последним цифрам заводского номера блока (заводской номер находится на обратной стороне блока).

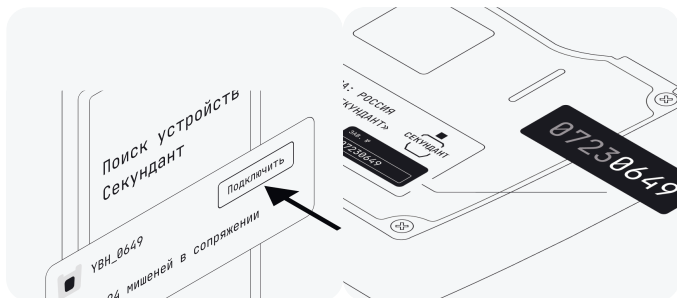

## 03

После удачного подключения зайдите в раздел "Тренировки", создайте тренировку с акустической мишенью, запустите её и следуйте инструкциям.





